

Tab.4

RCV	Positions de montage / Posición de montaje / Posição de montagem								
	B3	B5	B6	B7	B8	V1	V3	V5	V6
141	0.16								
191	0.4								
241	0.4								
281	0.7					1.0	1.0	0.7	
381	0.8	0.8	1.5	1.5	2.0	1.0	2.0	1.0	2.0
162	0.18								
202-203	0.55								
252-253	0.7								
302-303	1.3								
352-353	1.3								
452-453	2.5	2.3	2.5	2.5	2	2.9	3.4	3	3.4
552-553	3.8	3.5	3.5	3.5	3	4.5	5.8	5	5.5
602-603	8.5	8.5	8.0	8.0	8.5	12.5	12	12.5	12

Position de montage et orientation barrette de connection

Posición de montaje y orientación de la caja de bornes

Posição de montagem e orientação de caixas de bornes

CV..2-3 - RCV..2-3 / P, PF

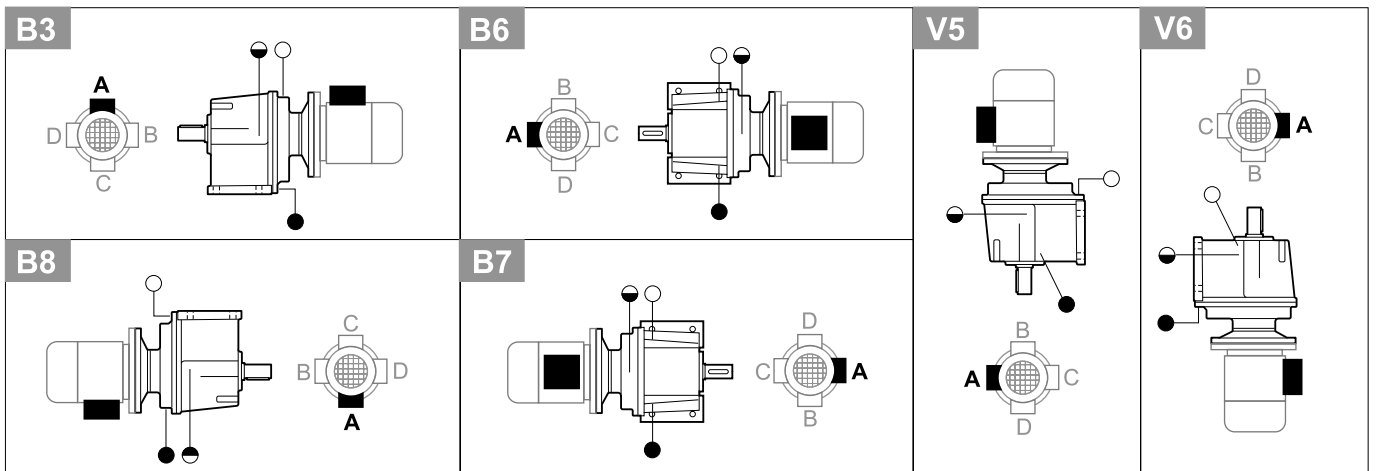

CV..2-3 - RCV..2-3 / F, N, NF

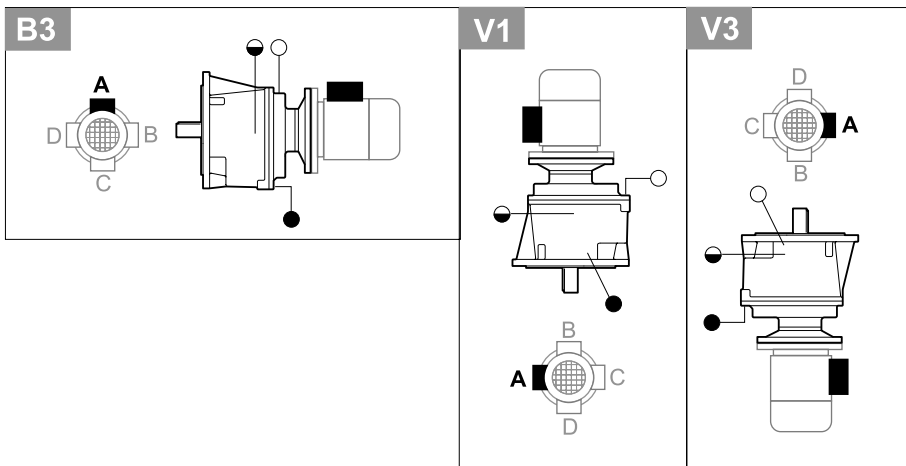

- Remplissage / Carga aceite / Bujão de enchimento de óleo
- Niveau d'huile / Nivel aceite / Nivel de óleo
- Vis de vidange / Descarga aceite / Escoamento de óleo